

## Base doble con TwinCONTACT

N.º ref. 1647



- sin tornillos
- bases CEE y SCHUKO® en una misma carcasa

## Especificaciones técnicas

CEE 16 A, 4 p, 230 V	1
SCHUKO®	1
Grado de protección	IP 44
Protección para niños	false
Material	plástico
Peso	360 g
Marca de verificación	NL,Kema

## Planos y dimensiones

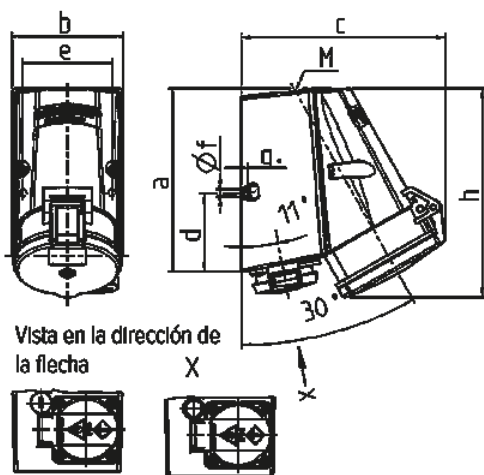

Plano	Amp.	16		32
		4	5	5
<b>1 MB 354</b>	<b>Polos</b>			
<b>Dim. en mm</b>	<b>a</b>	141	141	141
	<b>b</b>	84	84	85
	<b>c</b>	136	140	158
	<b>d</b>	61	61	61
	<b>e</b>	68	68	68
	<b>f</b>	5,5	5,5	5,5
	<b>g.</b>	5	5	5
	<b>h</b>	142	145	161
	<b>M</b>	25	25	25
	<b>Ø y [max]</b>	18	18	18
	<b>Borna para cond. Sección</b>	1,5	1,5	2,5
	<b>Transvers. (mm²) min.-max.</b>	—4	—4	—10