

## Caja combinada AMAXX®

N.º ref. 941445



- precablado per l'installazione
- articulada en el lateral
- caja e inserto fabricados en AMAPLAST
- fusibles detrás de una cubierta transparente

## Especificaciones técnicas

|                                  |  |
|----------------------------------|--|
| CEE 32 A, 5 p, 400 V             | 1  |
| Normas francesas / belgas        | 2  |
| Equipamiento                     | <ul style="list-style-type: none"> <li>• 1 CEE 16 A, 2 p, 20-25 V</li> </ul>   |
| Protecciones                     | <ul style="list-style-type: none"> <li>• 1 diferencial 40 A, 4 p, 0.03 A</li> <li>• 1 magnetotérmico 32 A, 3 p+N, C</li> <li>• 2 magnetotérmicos 16 A, 1 p+N, C</li> <li>• 1 transformador monofásico 160VA, 230V/24V</li> <li>• 1 magnetotérmico 6A, 2 p, C</li> <li>• 1 magnetotérmico 4A, 1 p+N, C</li> </ul> |
| Conexión / cable de alimentación | <ul style="list-style-type: none"> <li>• para 1 cable de 5 x 16 mm<sup>2</sup></li> </ul>  |
| Grado de protección              | IP 44  |
| Protección para niños            | false  |
| Material                         | plástico   |
| Peso                             | 8904 g   |
| Altura                           | 520 mm   |
| Ancho                            | 225 mm   |

## Planos y dimensiones

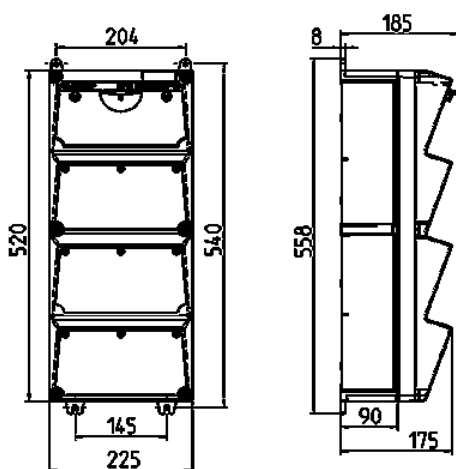

### Plano 1 MB 523

Medidas de profundidad con diferentes configuraciones.

| Bases              | Protección | Profundidad |
|--------------------|------------|-------------|
| SCHUKO® 16A, 230 V | IP 44      | 186 mm      |
|                    | IP 67      | 208 mm      |
| CEE 16A, 3p, 230V  | IP 44      | 216 mm      |
|                    | IP 67      | 220 mm      |
| CEE 16A, 5p, 400V  | IP 44      | 222 mm      |
|                    | IP 67      | 226 mm      |
| CEE 32A, 5p, 400V  | IP 44      | 231 mm      |
|                    | IP 67      | 236 mm      |
| CEE 63A, 5p, 400V  | IP 44      | 260 mm      |
|                    | IP 67      | 260 mm      |

Entradas de cable: cerrado para cortar. 2 x M 40 cada una en la parte superior e inferior, 2 x M 20 cada una en la parte superior e inferior para cortar.